

Утверждаю  
директор школы-интерната №4  
Смирнова В.И.  
«30» августа 2023 г.

УТВЕРЖДАЮ  
Директор департамента образования  
Ярославской области

  
И.В. Лобода

Утверждаю  
Начальник ОГИБДД ОМВД России  
по городскому округу  
города Переславль-Залесский  
майор полиции  
Федосеев Э.А.



**ПАСПОРТ  
ДОРОЖНОЙ БЕЗОПАСНОСТИ  
ГОСУДАРСТВЕННОГО  
ОБЩЕОБРАЗОВАТЕЛЬНОГО  
УЧРЕЖДЕНИЯ  
ЯРОСЛАВСКОЙ ОБЛАСТИ  
«ПЕРЕСЛАВЛЬ-ЗАЛЕССКАЯ  
ШКОЛА-ИНТЕРНАТ № 4»**

2023 год

## Пояснительная записка

Паспорт дорожной безопасности образовательного учреждения (далее - Паспорт) предназначен для отображения информации об образовательном учреждении (далее - ОУ) с точки зрения обеспечения безопасности обучающихся (воспитанников) на этапах их перемещения «дом – ОУ – дом».

Паспорт предназначен для использования педагогическим составом и сотрудниками Госавтоинспекции в работе по разъяснению безопасного передвижения и поведения обучающихся (воспитанников) на улично-дорожной сети вблизи ОУ и на маршруте «ОУ – дом», для подготовки мероприятий по предупреждению детского дорожно-транспортного травматизма.

Вопрос организации работы по профилактике детского дорожно-транспортного травматизма на сегодняшний день остаётся одним из самых важных.

Необходимо осознавать, что количество несчастных случаев на дороге в нашей стране во много раз превышает показатели развитых стран. Анализ статистических данных о состоянии детского дорожно-транспортного травматизма показывает необходимость акцентирования внимания всего педагогического коллектива на такой приоритетной задаче, как охрана жизни и здоровья детей.

Решение этой задачи предполагает формирование у обучающихся устойчивых навыков безопасного поведения на улицах и дорогах с помощью изучения Правил дорожного движения и их практической отработки в урочной и внеурочной деятельности.

### Общие сведения об ОУ

**Полное наименование ОУ** - Государственное общеобразовательное учреждение Ярославской области «Переславль-Залесская школа-интернат № 4»

**Сокращённое наименование** - ГОУ ЯО общеобразовательная «Переславль-Залесская школа-интернат № 4»

**Реквизиты:**

ИНН 7608009169

КПП 760801001

УФК по Ярославской обл. (Деп. Фин. - ГОУ ЯО Переславль-Залесская общеобразовательная школа-интернат № 4 л/сч 903.05.211.6)

**Тип ОУ** – Государственное общеобразовательное учреждение Ярославской области «Переславль-Залесская школа-интернат № 4» для обучающихся (воспитанников) с ограниченными возможностями здоровья (ЗПР)

**Юридический адрес ОУ** - 152020, Ярославская область, г. Переславль-Залесский, ул. Свободы, 61

**Фактический адрес ОУ** - 152020, Ярославская область, г. Переславль-Залесский, ул. Свободы, 61

**Руководители ОУ:**

Директор школы-интерната № 4 - Смирнова Валентина Ивановна

Заместитель директора по учебно-воспитательной работе - Вечканова Ирина Александровна

Заместитель директора по учебно-воспитательной работе – Павлова Наталья Викторовна

**Ответственные сотрудники муниципального органа управления образованием**

**Ответственные сотрудники от отдела ОГИБДД ОМВД России:** старший инспектор по пропаганде безопасности дорожного движения старший лейтенант полиции Владимиров Александр Сергеевич

**Ответственные педагоги за мероприятия по профилактике детского травматизма:**

Махначёва Галина Васильевна

**Количество обучающихся (воспитанников)** – 206 (начальная школа – 100, среднее звено – 106)

**Наличие уголка по БДД** - имеется (рекреация 1 этажа)

**Наличие класса по ОБДД** – нет (есть интегрированный с ОБЖ)

**Наличие автобуса в ОУ (школьного) или любого другого, предназначенного для перевозки обучающихся (воспитанников)** - нет

**Расписание занятий в ОУ:**

1-ая смена: с 8:00 до 14.40 (учебный процесс)

2-ая смена: с 14.30 до 18.00 (группа продлённого дня)

**Телефоны оперативных служб:**

02, 3-19-89 – ОМ ВД России по ГО г. Переславля-Залесского

01, 3-16-12 - ПЧ-28

03 – скорая медицинская помощь

3-11-55, 2-00-12 – ЕДДС города

3-15-54 – отдел ВМР, ГО и ЧС администрации города

6-24-25 – телефон социально-психологической помощи

3-27-10 – директор МБУ службы ЖКХ и благоустройства Черноногов Алексей Владимирович

- организация ответственная за содержание УДС вблизи ОУ

3-04-64 – МКУ "Центр Развития Города Переславля-Залесского

**Содержание****I. План-схемы образовательного учреждения:**

- 1) район расположения ОУ, пути движения транспортных средств и обучающихся (воспитанников);
- 2) организация дорожного движения в непосредственной близости от ОУ с размещением соответствующих технических средств, маршруты движения обучающихся (воспитанников) и расположение парковочных мест;
- 3) маршруты движения организованных групп обучающихся (воспитанников) от ОУ к стадиону, парку или к спортивно-оздоровительному комплексу;
- 4) пути движения транспортных средств к местам разгрузки/погрузки и рекомендуемых безопасных путей передвижения обучающихся (воспитанников) по территории образовательного учреждения.

**II. Приложение**

- 1) Организация работы по профилактике детского дорожно-транспортного травматизма
- 2) План работы по предупреждению дорожно-транспортного травматизма на 2019 -2020 учебный год

**I. План-схемы ОУ.**

**План-схема района расположения ОУ,  
пути движения транспортных средств и обучающихся (воспитанников)**



**Схема организации дорожного движения в непосредственной близости от образовательного учреждения с размещением соответствующих технических средств, маршруты движения обучающихся (воспитанников) и расположение парковочных мест**

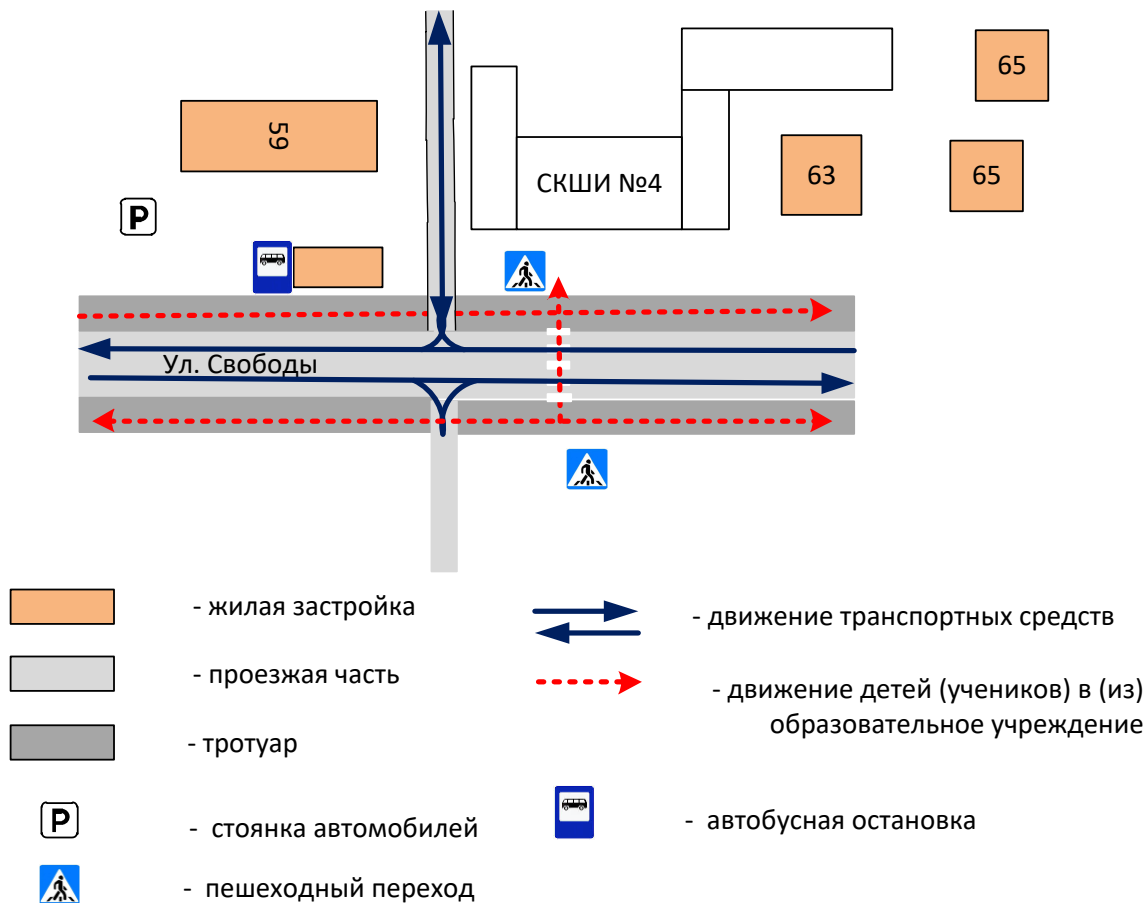

**Маршруты движения организованных групп обучающихся (воспитанников) от ОУ к стадиону, парку или к спортивно-оздоровительному комплексу**



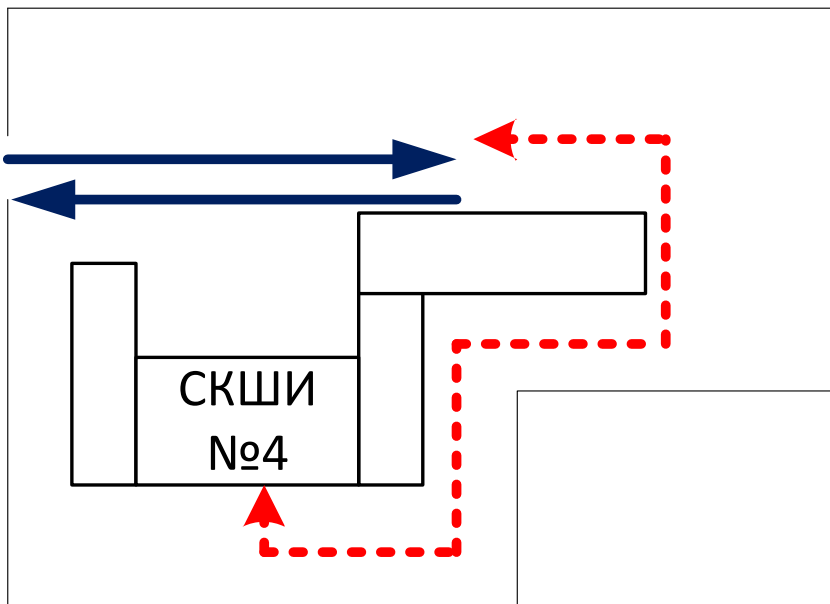

- движение транспортных средств



- движение детей (учеников) в (из) образовательное учреждение

## II. Организация работы по профилактике детского дорожно-транспортного травматизма

Работа по профилактике дорожно-транспортного травматизма в школе-интернате №4 строится согласно программы по организации работы по предупреждению детского дорожно-транспортного травматизма «Добрая дорога детства» и плану работы ОУ по профилактике детского дорожно-транспортного травматизма.

### Актуальность проблемы

Государственное общеобразовательное учреждение Ярославской области «Переславль-Залесская школа-интернат №4» вопросам профилактики детского дорожно-транспортного травматизма уделяет особое внимание.

Специфика местонахождения образовательного учреждения вносит свои коррективы в организацию работы по предупреждению ДДТТ и определяет круг основных проблем.

В районе нашей школы – интерната №4 интенсивное движение транспортных средств, нет светофоров, именно в этом, с нашей точки зрения и таится опасность.

При движении по городу водители проезжают, соблюдая ограничения в скорости (не всегда), но опасность состоит в том, что дети часто перемещаются по проезжей части, могут неожиданно оказаться перед близко идущим транспортом.

Проблема, состоит ещё и в том, что дети, обучаясь в школе-интернате в течение 9 лет и проживая в сёлах района, не сталкиваясь ежедневно с проблемами города, обученные теоретическим и практическим основам безопасного поведения на дороге, могут растеряться, оказавшись в сложной ситуации на дороге.

Методическая служба школы-интерната систематизировала имеющиеся материалы по данному направлению и была разработана Программа организации работы по предупреждению детского дорожно-транспортного травматизма: «Добрая дорога детства».

Основным концептуальным положением этой программы является, прежде всего, понимание того, что вопросы профилактики ДТТ и изучения ПДД мы рассматриваем как один из аспектов личной безопасности ребенка.

### **ЦЕЛИ И ЗАДАЧИ ПРОГРАММЫ**

Основной целью программы «Добрая дорога детства» является создание условий для формирования у обучающихся культуры безопасной жизнедеятельности, как участника дорожного движения.

### **ЗАДАЧИ ПРОГРАММЫ:**

- обеспечение системного подхода к обучению учащихся безопасному поведению на дорогах и улицах;
- расширение и углубление знаний по Правилам дорожного движения и профилактике детского дорожно-транспортного травматизма;
- выработка практических навыков, необходимых участникам дорожного движения, формирование умений безопасного поведения в различных дорожно-транспортных ситуациях;
- повышение эффективности урочных и внеурочных занятий по обучению безопасному поведению на улицах и дорогах;
- расширение внеурочной работы и дополнительного образования детей по профилактике детско-юношеского травматизма на улицах и дорогах;
- доработка содержания курса ОБЖ с учетом современной концепции безопасности дорожного движения, совершенствование методики преподавания предмета с применением информационно-коммуникационных технологий.
- развитие форм сотрудничества и взаимодействия педагогического коллектива с семьей, подразделениями ГИБДД, общественными организациями, детскими центрами;
- улучшение материально-технического обеспечения с целью повышения качества обучения;
- совершенствование учебно-методической базы;
- воспитание дисциплинированности и сознательного выполнения Правил дорожного движения, культуры поведения в дорожно-транспортном процессе.

**Основные формы деятельности** данной программы: обучение, применение знаний на практике через практические занятия, соревнования, игры, практическая работа по проведению пропаганды безопасности дорожного движения через конкурсы, викторины, шоу-программы.

В работе участвуют обучающиеся 1-9 классов. Создается актив детей для оказания помощи изучения ПДД во всех классах начального через агитацию, пропаганду, конкурсы, игры, соревнования.

### ***Организация работы школы-интерната №4 по профилактике детского дорожно-транспортного травматизма***

В целях снижения дорожно-транспортного травматизма ежегодно в школе-интернате №4 проводится профилактическая работа по безопасности дорожного движения, которое включает в себя:

- участие в городских мероприятиях и конкурсах по профилактике детского дорожно-транспортного травматизма.



- преподавание ОБЖ с 1-9 класс, в начальном звене изучение правил дорожного движения рассматривается в курсе окружающий мир;
- проведение родительских собраний по данному направлению;
- составление плана работы по предупреждению дорожного движения;
- встреча с работниками ГИБДД;
- проведение конкурсов, викторин по правилам дорожного движения;
- профилактическая работа по ПДД в пришкольном оздоровительном лагере.

В ходе проведения целевых профилактических мероприятий акции «Внимание – дети!» будут организованы и проведены родительские собрания, на которых состоятся беседы с родителями с приглашением инспектора ГИБДД по мерам соблюдения правил безопасности обучающимися на дорогах. В период с 1 по 5 сентября будет разработана и вклеена в ученические дневники «Схемы безопасного маршрута обучающихся в школу» (памятки прилагаются).

В ходе реализации проекта «Правила дорожные знать каждому положено» будут проведены классные часы, занятия и другие мероприятия по профилактике детского дорожно-транспортного травматизма, изготовлены буклеты. На уроках ОБЖ проведены занятия по изучению основ дорожной безопасности.

В работе школы выделяются следующие виды деятельности по профилактике детского дорожно-транспортного травматизма:

- организационная работа;
- инструктивно-методическая работа;
- массовая работа.

### **Структура внутренних и внешних взаимодействий по организации профилактики детского дорожно-транспортного травматизма в школе.**

Организационная работа предполагает широкий комплекс деятельности.

Это и обновление положений конкурсов, соревнований, и разработка положений новых конкурсов (таких, например, как конкурс частушек по пропаганде ПДД, конкурс агитбригад, выставка наглядных пособий и дидактических материалов по обучению детей Правилам дорожного движения).

Данный вид деятельности включает также обновление уголка безопасности, макета площадки; организацию и проведение открытых уроков по правилам дорожного движения; игровых и обучающих программ по ПДД; внеклассных мероприятий по ПДД.

В работе школы одной из приоритетных задач является формирование устойчивых навыков обучающихся по безопасному поведению на улицах и дорогах с помощью изучения Правил дорожного движения, их практической отработки в урочной и внеурочной деятельности.

Организация обучения правилам дорожного движения и основам безопасности в школе проводится так, чтобы у каждого педагога, учащегося и родителей учеников сформировалась жизненно важная потребность не только в изучении, но и в соблюдении Правил дорожного движения.

Инструктивно-методическая работа состоит в проведении совещаний для ответственных за профилактику детского дорожно-транспортного травматизма в школе, консультаций для педагогов по организации профилактической работы. Здесь же предполагается и разработка методических рекомендаций: оформление информационных уголков, уголков безопасности, обновление инструкций по проведению инструктажей с учениками о безопасности дорожного движения. Создаётся видеотека по ПДД.

Разрабатываются различные игры, викторины и другие массовые мероприятия.

Проведение массовых мероприятий является одним из самых важных видов деятельности. Только творческая и активная работа педагогов с обучающимися даст наибольшие положительные результаты. Именно во время проведения массовых мероприятий у детей и подростков формируются навыки безопасного поведения на улицах и дорогах города. Дети получают необходимый для их жизни опыт.

Воспитательная работа носит не только красочный характер, но и отличается глубиной и убедительностью фактического материала.

Массовая работа включает: проведение конкурсов на лучшую организацию профилактической работы в классах, конкурсы частушек, рисунков, проведение классных часов по профилактике детского дорожно-транспортного травматизма и др.

### **Нормативно-правовое обеспечение:**

1. Конвенция «О правах ребёнка».

2. Федеральный закон Российской Федерации от 10 декабря 1995 года №196-ФЗ «О безопасности дорожного движения».
3. Правила дорожного движения.
4. Устав образовательного учреждения.
5. Учебные программы.
6. Учебный план.
7. План воспитательной работы школы.
8. Перспективный план воспитательной работы класса.

**Материально-техническое обеспечение:**

1. Кабинет ОБЖ.

**Информационное обеспечение:**

1. Оформление информационного стенда.
2. Банк данных:
  - разработки внеклассных мероприятий;
  - беседы для учащихся;
  - лекции и беседы для родителей;

# Основные направления деятельности школы – интерната № 4 по профилактике ДДТТ

просветительская деятельность

## Среди воспитанников

курсы по ОБЖ в рамках учебного плана;  
занятия по ОБЖ в воспитательских группах 1-9 классов;  
викторины;  
соревнования;  
КТД, праздники;  
анализ идеосюжетов;  
школьная гит-бригада;  
тематическая выставка книг;  
индивидуальные творческие работы (рисунки, кроссворды и др.);  
общешкольные линейки;  
электронные проекты.

Среди родителей  
выступление на родительских собраниях педагогов и инспекторов ГИБДД;  
лекторий для родителей;  
стенд «Для вас, родители».

С привлечением потенциала социума  
встречи с инспектором ГИБДД;  
волонтерская работа в нач. классах д/с «Колокольчик»;  
экскурсии в автошколу РОСТО.

Формирование навыков безопасного поведения на улице поведения

## Работа со школьниками

- практические занятия в кабинете по изучению ПДД;  
- экскурсии на участок дороги;  
- составление схем безопасного маршрута движения;  
- занятия с велосипедистами. Зачеты.  
- соревнования «Виртуозы велотрассы»;  
- соревнования «Безопасное Колесо»  
- летний профильный отряд.

## Взаимодействие с родителями:

- информирование родителей о фактах нарушения учащимися ПДД;  
- индивидуальная работа с нарушителями с фиксацией в журнале учета.

## Взаимодействие с социумом

- реализация проекта «Светофор и пешеход»;  
- участие в операции «Внимание, дети!»;  
- совместные дежурства с инспектором ГИБДД;  
- реализация проекта «Обратите внимание»;  
- взаимодействие со СМИ.

Инструктивно-методическая работа с педагогами

- выборы ответственного инструктора по профилактике ДДТТ;  
- составление плана работы на год;  
- занятия с педагогами;  
- оповещение о случаях ДТТ с детьми;  
- школьный смотр - конкурс;  
- открытые тематические занятия;  
- анализ состояния дел по профилактике ДДТТ;  
- выступление на педсовете (1 раз в год);  
- рассмотрение вопросов на совещаниях при заместителе директора по ВР.

Пополнение материально-технической и дидактической базы школы.

- оборудование и реставрация в каждом классе уголка безопасности;  
- реконструкция автогородка;  
- создание и работа кабинета по изучению ПДД;  
- подписка на газету «ДДД»;  
- приобретение тематических игр;  
- ремонт школьных велосипедов и самокатов;  
- реставрация стенда БДД;  
- приобретение методической литературы.

## ОСНОВНОЕ СОДЕРЖАНИЕ РАБОТЫ ПО ПРОФИЛАКТИКЕ ДЕТСКОГО ДОРОЖНО-ТРАНСПОРТНОГО ТРАВМАТИЗМА

Специфика содержания работы по профилактике детского дорожно-транспортного травматизма состоит в том, что данная программа позволяет реализовать в единстве задачи воспитания и непрерывного обучения детей культуре безопасности жизнедеятельности как участника дорожного движения.

Занятия по правилам дорожного движения проводятся с 1 по 9 классы один раз в месяц, включая темы по безопасности дорожного движения и оказанию первой медицинской помощи в рамках занятий и уроков ОБЖ.

В 1-4 классах отдельные темы включены в предмет «Окружающий мир», 5-9 классах – в курс основ безопасности жизнедеятельности.

В конце каждой четверти воспитатели и преподаватель-организатор ОБЖ проводят с обучающимися инструктивные занятия-уроки по тематике безопасного движения.

Таким образом, обеспечивается систематическое и целенаправленное изучение вопросов по основам безопасного поведения на дорогах в течение всего обучения учащихся в основной школе.

С целью повышения интереса у детей к изучению правил безопасного поведения на улицах и дорогах используются разнообразные формы проведения занятий и внеклассных мероприятий: урок-игра, видео урок, урок - практическое занятие, познавательные игры, викторины, конкурсы рисунков, плакатов, стихотворений, турниры по знаниям ПДД, КВН и другие.

Имеются методические рекомендации по информационному уголку по БДД, использованию дидактических игр в процессе изучения ПДД на уроках ОБЖ, классных часов, использованию игр по ПДД.

На протяжении учебного года ведётся информационно-разъяснительная работа с родителями «Безопасный маршрут школьника», «Дорога в школу и домой», «Вы, ребёнок, транспорт и дорога», «Использование защитных детских устройств, ремней безопасности в автомобиле».

### ***План работы по предупреждению дорожно-транспортного травматизма***

<b>Сроки проведения</b>	<b>Наименование мероприятий</b>	<b>Ответственные за проведение</b>
<b>Работа с педагогами</b>		
1 раз в каникулы в течение учебного года	Инструктивно-методические занятия по методике проведения занятий ОБЖ с детьми	Зам . директора по ВР
Август	1. Семинар с воспитателями и классными руководителями по методике изучения правил дорожного движения и основ безопасного поведения на транспорте, улицах и дорогах. 2. Совещание «Планирование работы школы по ПДДТ на новый учебный год»	Заместитель директора по ВР Воспитатели
Сентябрь	Совещание воспитателей и классных руководителей «Формы внеклассной работы по профилактике детского травматизма»	Зам. директора по ВР
Ноябрь	1. «Обзор поступивших материалов для проведения профилактической работы» 2. Заслушивание отчетов классных руководителей о выполнении мероприятий в 1 четверти по профилактике детского ДТТ.	Зав. шк. библиотекой Зам . директора по ВР

Декабрь	Проведение инструктивных занятий и уроков по безопасности жизнедеятельности воспитанников	Зам . директора по ВР
Январь	1. «Статистические данные о ДТП о детском травматизме» (лекция) 2. Заслушивание отчетов воспитателей за 2 четверть о выполнении мероприятий по профилактике детского ДТТ.	Зам . директора по ВР
Март	Совещание при директоре «Выполнение тематического планирования по ОБЖ воспитателями»	Директор
Апрель	Заслушивание отчетов воспитателей за 3 четв. о выполнении мероприятий по профилактике детского ДТТ.	Зам . директора по ВР
Май	1. Проведение Единого урока по безопасности дорожного движения (по отдельному плану)3. «Поведение обучающихся на дороге во время летних каникул». 2. Заслушивание отчетов воспитателей за 4 четверть о выполнении мероприятий по профилактике детского ДТТ. 3. Анализ работы по ПДДТ, планирование работы на следующий год.	Заместитель директора по УВР Воспитатели

**План мероприятий по предупреждению детского дорожно-транспортного травматизма с воспитанниками**

В течение учебного года	Инструктажи по правилам дорожной безопасности перед внеклассными мероприятиями	Заместитель директора по ВР Учитель ОБЖ Воспитатели
	Беседы работников ГИБДД по правилам дорожной безопасности	
	Конкурсы рисунков и плакатов по теме правил дорожной безопасности (общешкольные и городские).	
	Изучение Правил дорожного движения на классных часах, занятиях и уроках окружающего мира (1-4 классы), на уроках ОБЖ. (5-9 классы)	
	Проведение тематических классных часов, бесед, диспутов, викторин, направленных на профилактику детского дорожно-транспортного травматизма (по плану). Участие в операции «Внимание дети!» (по отдельному плану)	
	Проведение Недели Безопасности (по отдельному плану)	

	Пополнение дидактической базы по теме.	
Сентябрь	1. Беседы с обучающимися 1-9 классов на тему «Знай и соблюдай Правила дорожного движения». 2. Инструктивные занятия-уроки по тематике безопасного движения. Практические занятия с учащимися по правилам перехода проезжей части улицы. 3. Проведение акции «Внимание, дети!» по ПДДТ (по отдельному плану) 4. Оформление классных уголков по правилам ДДТ. Обновление в школе уголка по безопасности дорожного движения. 5. Составление схем безопасных маршрутов детей в школу и обратно.	Заместитель директора по ВР Воспитатели
Октябрь	1. Беседы с учащимися: «Про того, кто головой рисковал на мостовой» 2. Линейка «Профилактика детского ДТТ» за 1 четверть.	Классные руководители. Заместитель директора. Воспитатели
Ноябрь	Занимательные игры с обучающимися по правилам ДДТ.	Руководитель МО
Декабрь	1. Беседы с уч-ся 1-9 классов «Передвигаться по дороге опасно!» 2. Линейка «Профилактика детского ДТТ», итоги работы за 2 четверть.	Классные руководители. Заместитель директора Воспитатели
Январь	Проведение конкурсов и соревнований с учащимися 1-9 классов по безопасности движения.	Заместитель директора по ВР Воспитатели
Февраль	1. Беседы с учащимися 1-9 классов на тему «Каждому должно быть ясно – на дороге кататься опасно»	Воспитатели
Март	1. Конкурс плакатов «Добрая дорога детства» 2. Линейка «Профилактика детского ДТТ», итоги за 3 четверть.	Классные руководители. Заместитель директора по ВР Воспитатели
Апрель	1. Проведение школьного конкурса «Безопасное колесо». 2. Участие в акции «Внимание, дети!» 3. Проведение Единого урока по безопасности дорожного движения (по отдельному плану)	Зам. директора по УВР; учитель ОБЖ Воспитатели
Май	1. Линейка «Профилактика детского ДТТ», итоги работы за 4 четверть. 2. Беседы с учащимися 1-9 классов о поведении на дороге во время летних каникул.	Заместитель директора по УВР Воспитатели
<b>Работа с родителями</b>		
Октябрь	Беседы с родителями на родительских собраниях на тему: «Как влияет на безопасность детей поведение родителей на дороге».	Классные руководители. Заместитель директора. Воспитатели
Декабрь	1. Беседы с родителями на родительских	

	собраниях на тему «Требования к знаниям и навыкам школьника, которому доверяется самостоятельное движение в школу и обратно»	
Март	1. Беседы с родителями на родительских собраниях на тему: «Использование движения родителей с детьми по улицам города для обучения детей навыкам правильного поведения на дороге».	
Май	1. Беседы с родителями на родительских собраниях на тему: « Обеспечение безопасного поведения детей в летний период. Необходимость применения ремней безопасности и детских, удерживающих устройств при перевозке детей в салоне автомобиля».	

**План проведения  
НЕДЕЛИ БЕЗОПАСНОСТИ**

<b>Сроки</b>	<b>Мероприятия, игры, дела</b>	<b>Участники</b>	<b>Ответственный</b>
26.09	Старт смотра – конкурса на лучшую организацию работы по предупреждению детского ДТТ. Тематические инструктажи по курсу ОБЖ по ПДДТ: «Помнить о безопасности ДД всегда и везде».	1-9 кл	Воспитатели 1-9 кл
6.09-30.09	Проведение классных часов по профилактике ДДТ Конкурс рисунков ««Мой друг светофор»»	1-9 кл	Воспитатели
До 26.09	Реставрация уголков безопасности.	1-9 кл	Воспитатели Совет командиров
До 28.09	Тестирование обучающихся с целью определения уровня знаний по теме: «Правила дорожного движения и основа безопасности дорожного движения».	4-7 кл.	Воспитатели
До 28.09	Тестирование педагогических работников, реализующих образовательные программы начального общего образования	Педагоги начальной школы	Зам. директора по УВР
Сентябрь	Родительские собрания с привлечением сотрудников Госавтоинспекции по вопросам ПДДТ	1 кл	Зам. директора по УВР
25.09	Проведение Единого урока-занятия по безопасности дорожного движения во на тему «Дорога из каникул в школу»	1-9 кл	Воспитатели
27.09	Практические занятия на тему «Мой безопасный маршрут в школу».	1-4 кл.	Воспитатели

	Рисование маршрутов безопасного движения из дома в школу.	1-9 кл	
29.09	Проведение акции « Письмо водителю»	8-9 кл.	Воспитатели
30.09	Отчёт группы о проведённой работе смотра – конкурса на лучшую организацию работы по предупреждению детского ДТТ. Вручение и представление памяток по БДД младшим школьникам.	1-4 кл 6-9 кл	Воспитатели Совет командиров

**План мероприятий по безопасности дорожного движения  
в школе – интернате № 4 в апреле-мае**

<b>№ п/п</b>	<b>Формы и содержание деятельности</b>	<b>Класс</b>	<b>Ответственные</b>
1	Беседы с родителями на родительских собраниях на тему: «Как влияет на безопасность детей поведение родителей на дороге».	1-9	Зам. директора по ВР
2	Проведение школьного конкурса: « Безопасное колесо». Проведение конкурса рисунков и плакатов: «За безопасность движения всей семьёй»	5-9	Зам. директора по ВР Учитель физкультуры
3.	Проведение инструктажей по формированию у обучающихся навыков безопасного поведения на улицах и дорогах города.	1-9	Зам. директора по ВР
4	Единый урок по безопасности дорожного движения	1-9	Учитель ОБЖ Классные руководители Воспитатели
5	Проведение открытых тематических классных часов, бесед, диспутов, викторин, направленных на профилактику детского дорожно-транспортного травматизма	1-9	Зам. директора по ВР Воспитатели
6	Экскурсии на перекресток, на пешеходный переход.	1-9	Воспитатели